

# 第50回高岡地区中学校総合選手権大会 ソフトテニス競技プログラム

1 期 日 平成27年6月13日(土)、14日(日)、  
予備日 20日(土)、21日(日)、27日(土)

<p>2 日 程 6月13日(土)【個人戦】</p> <p>役員集合 8:00 受付 8:00~8:15 選手集合 8:15 コート開放 8:15~8:55 監督会議 8:30 開会式 9:10</p>	<p>6月14日(日)【団体戦】</p> <p>役員集合 8:00 受付 8:00~8:15 選手集合 8:15 コート開放 8:15~8:55 監督会議 8:30 開始式 9:10 競技開始 9:20 閉会式</p>
---	---

(1)開会の言葉  
(2)優勝杯返還  
(3)激励の言葉 (競技委員長)  
(4)選手宣誓  
(男子:芳野中学校主将、女子:小杉中学校主将)  
(5)競技上の注意 (審判長)

(1)成績発表  
(2)賞状授与  
(3)講評 (競技委員長)  
(4)閉会の言葉

競技開始 9:20  
表彰式

3 会 場 13,27日 高岡スポーツコア 高岡市二塚428 (0766)20-1155  
14,20,21日 高岡市菅前田庭球場 高岡市関72 (0766)24-1438

4 競技役員

競技委員長	作井美佐子 (牧野) …13日
競技副委員長	亀田重幸 (新湊) …14日
競技委員	伊東学 (射北)
	焼田あき (水見北)
	鈴木杏菜 (福岡)
	前田薫 (小杉南)
審判長	福本仁志 (小杉南)
審判員	各校顧問および団体戦登録選手
進行係	七間吉晃 (小杉南)
	石浦愛 (大門)
式典係	新保智恵 (国吉)
記録係	渡辺倫子 (芳野)
書付係	此江里奈 (射北)
受付係	中山隼人 (水見北)
会場係	森本雅一 (高陵)
救護係	立野昌代 (伏木) …13日
	澤谷安紗 (五位) …14日
	早田永貢 (福岡)
	前田薫 (小杉南)
	荒谷和代 (小杉南)
	西田幹夫 (南星)

- 5 大会規定
- (1) 団体戦・個人戦とも、高岡地区中学校体育連盟ソフトテニス競技専門部が協議した試合方法によって行う。試合はすべて7ゲームマッチとし、団体戦は各校初戦のみ第3対戦まで実施し、以後は2点先取とする。ただし、天候状況等により、ゲーム数を変更することがある。
  - (2) (公財)日本ソフトテニス連盟ソフトテニスハンドブック及び平成27年度富山県中体連ソフトテニス専門部規定を準用して行う。
  - (3) 試合球は、男子はケンコーボール、女子はアカエムボールとする。
  - (4) 団体戦の審判は、出場校の団体戦登録選手で行う。個人戦の審判は、第1試合のみ本部で指示した選手が行うが、以降は敗者審判とする。
  - (5) 団体戦は4名以上8名以内の選手および監督1名でチームを編成し、ベンチ入りの規定も、県中体連ソフトテニス専門部規定に準じる。  
※ベンチ入りする監督又は外部コーチは2級審判員の有資格者であることが望ましい。
  - (6) 外部指導者は、出場校の校長が認め、所定の様式で県中体連に届け出された者に限る。
  - (7) 応援については、中学生らしい応援となるように各校で事前に指導し、保護者にも周知徹底を図る。上位大会に準じて、個人戦の集団応援は認めない。
  - (8) 県選手権大会(7/18,19 高岡スポーツコア)には、本大会の団体戦上位4校、個人戦上位8組が出場する。団体戦においては、3位決定戦を実施する。
  - (9) 天候があやしい場合でも各地区主任に確認のうえ、会場に集合する。朝の時点で降雨の場合等、会場集合時刻を遅らせることがあるので、必ず各市主任に確認する。早朝会場に到着しても、指示があるまでスタンドには入場しない。

- 6 服装について
- (1) 服装については、ユニフォームは蛍光色以外、ボタン又はファスナー着きのもの、ソックスは見える部分について白を基調としたものとし、長さについては、くるぶしより上で、履いていることが外から見てわかるものに限る。ハイソックスやレースソックスは認めない。
  - (2) セツケンは、28年度より完全移行します。

- 7 その他
- (1) 県選手権大会への出場が決定した学校については、エントリーする選手一人につき700円の参加料を大会終了後すぐに、地区主任へ提出してください。
  - (2) 各校の監督、コーチ、生徒は、各自で昼食の準備をお願いします。



〔男子個人戦〕

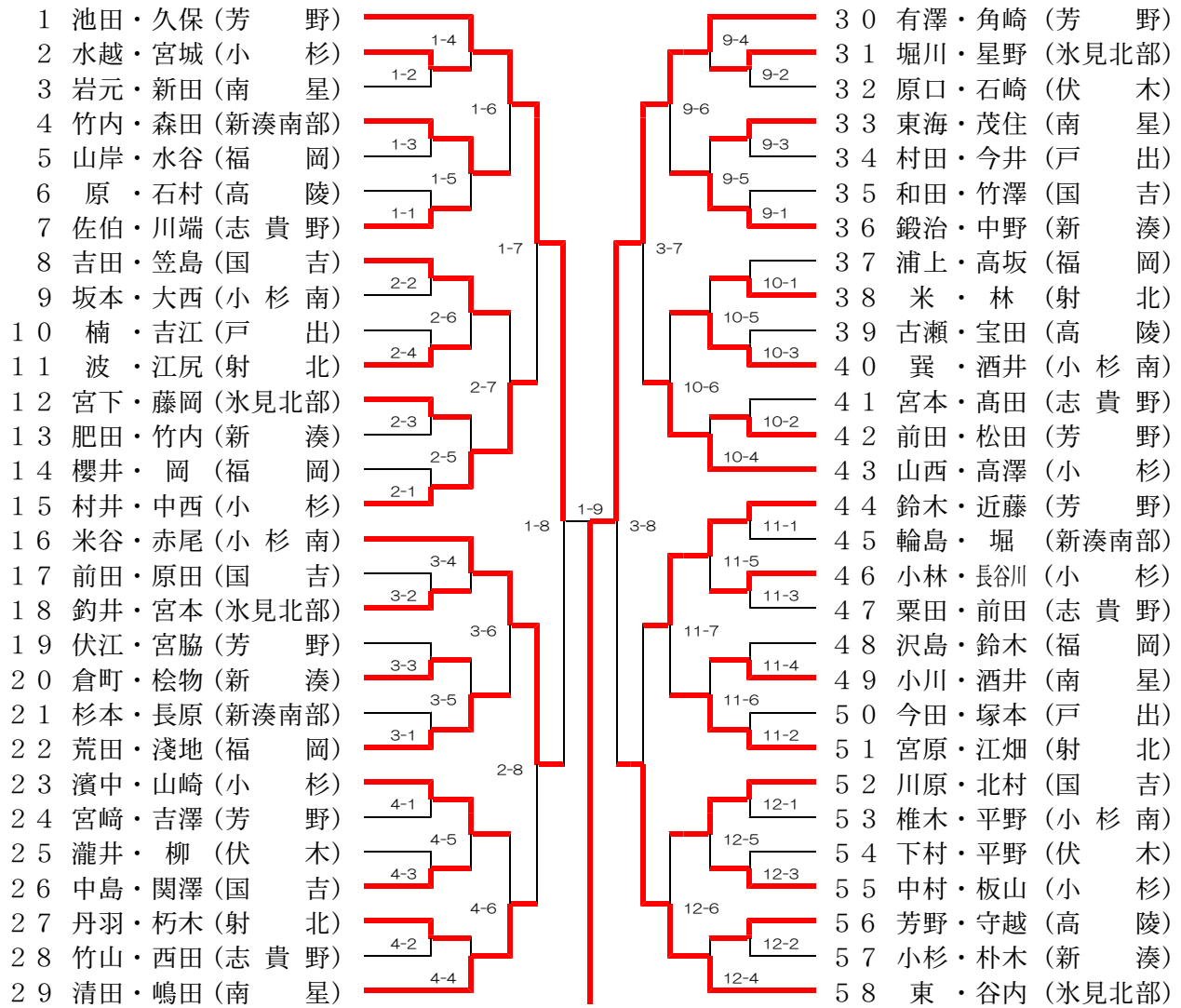

	1	2	3	4	9	10	11	12
9:20~	6×7 (1)	14×15 (11)	21×22 (16)	23×24 (29)	35×36 (30)	37×38 (43)	44×45 (48)	52×53 (58)
9:50~	2×3 (前対戦敗者)	8×9 (前対戦敗者)	17×18 (前対戦敗者)	27×28 (前対戦敗者)	31×32 (前対戦敗者)	41×42 (前対戦敗者)	50×51 (前対戦敗者)	56×57 (前対戦敗者)
10:20~	4×5 (前対戦敗者)	12×13 (前対戦敗者)	19×20 (前対戦敗者)	25×26 (前対戦敗者)	33×34 (前対戦敗者)	39×40 (前対戦敗者)	46×47 (前対戦敗者)	54×55 (前対戦敗者)
10:50~	1~3 (前対戦敗者)	10×11 (前対戦敗者)	16~18 (前対戦敗者)	27~29 (前対戦敗者)	30~32 (前対戦敗者)	41~43 (前対戦敗者)	48×49 (前対戦敗者)	56~58 (前対戦敗者)
11:20~	4~7 (前対戦敗者)	12~15 (前対戦敗者)	19~22 (前対戦敗者)	23~26 (前対戦敗者)	33~36 (前対戦敗者)	37~40 (前対戦敗者)	44~47 (前対戦敗者)	52~55 (前対戦敗者)
11:50~	1~7 (前対戦敗者)	8~11 (前対戦敗者)	16~22 (前対戦敗者)	23~29 (前対戦敗者)	30~36 (前対戦敗者)	37~43 (前対戦敗者)	48~51 (前対戦敗者)	52~58 (前対戦敗者)
12:20~		8~15 (前対戦敗者)					44~51 (前対戦敗者)	
12:50~	1~15 (前対戦敗者)	16~29 (前対戦敗者)	30~43 (前対戦敗者)	44~58 (前対戦敗者)				
13:20~	男1~29 (前対戦敗者)	男30~58 (前対戦敗者)	女1~32 (前対戦敗者)	女33~64 (前対戦敗者)				
13:50~		男1~58 (前対戦敗者)		女1~64 (前対戦敗者)				

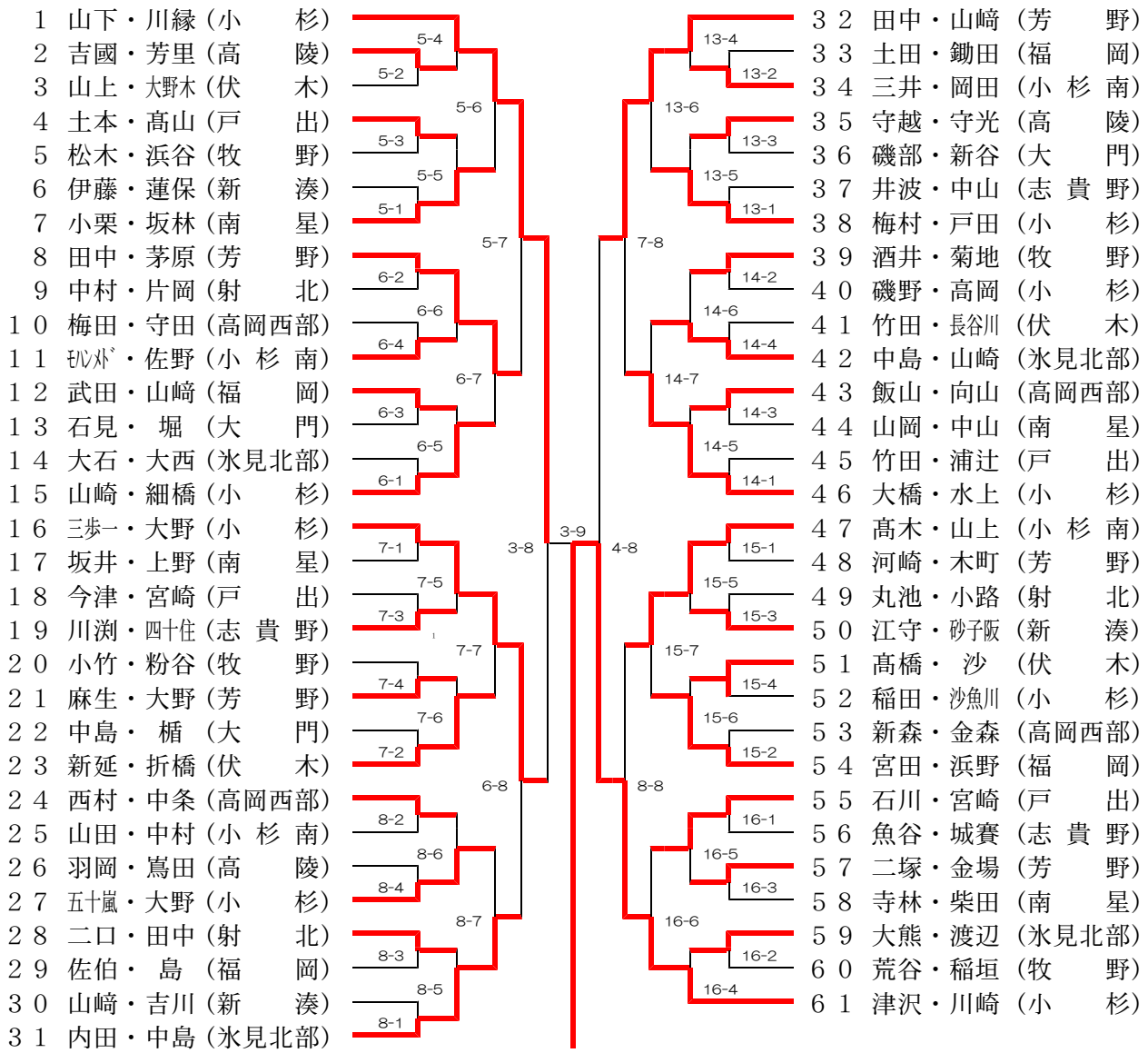

	5	6	7	8	13	14	15	16
9:20~	6×7 (8)	14×15 (9)	16×17 (24)	30×31 (25)	37×38 (40)	45×46 (41)	47×48 (56)	55×56 (57)
9:50~	2×3 (前対戦敗者)	8×9 (前対戦敗者)	22×23 (前対戦敗者)	24×25 (前対戦敗者)	33×34 (前対戦敗者)	39×40 (前対戦敗者)	53×54 (前対戦敗者)	59×60 (前対戦敗者)
10:20~	4×5 (前対戦敗者)	12×13 (前対戦敗者)	18×19 (前対戦敗者)	28×29 (前対戦敗者)	35×36 (前対戦敗者)	43×44 (前対戦敗者)	49×50 (前対戦敗者)	57×58 (前対戦敗者)
10:50~	1~3 (前対戦敗者)	10×11 (前対戦敗者)	20×21 (前対戦敗者)	26×27 (前対戦敗者)	32~34 (前対戦敗者)	41×42 (前対戦敗者)	51×52 (前対戦敗者)	59~61 (前対戦敗者)
11:20~	4~7 (前対戦敗者)	12~15 (前対戦敗者)	16~19 (前対戦敗者)	28~31 (前対戦敗者)	35~38 (前対戦敗者)	43~46 (前対戦敗者)	47~50 (前対戦敗者)	55~58 (前対戦敗者)
11:50~	1~7 (前対戦敗者)	8~11 (前対戦敗者)	20~23 (前対戦敗者)	24~27 (前対戦敗者)	32~38 (前対戦敗者)	39~42 (前対戦敗者)	51~54 (前対戦敗者)	55~61 (前対戦敗者)
12:20~		8~15 (前対戦敗者)	16~23 (前対戦敗者)	24~31 (前対戦敗者)		39~46 (前対戦敗者)	47~54 (前対戦敗者)	
12:50~	1~16 (前対戦敗者)	16~31 (前対戦敗者)	32~46 (前対戦敗者)	47~61 (前対戦敗者)				
13:20~	<b>※以降の試合は3、4コートで行います。</b>							
13:50~								