

### 3 バスケットボール競技

- 1 期 日 平成29年9月23日(土) 9:00開会式 9:30競技開始  
 9月24日(日) 9:30競技開始
- 2 会 場 富山県西部体育センター (A、B、Cコート)
- 3 競技役員  
 委員長 金岡 一孝  
 責任者 渡辺 洋一  
 審判長 酒谷 昂平  
 救護員 寺島 直美  
 役員 西野 岩男 赤村 優子 古村 利一 唐島 里佳 石崎 直亮 酒谷 昂平  
 岡田 沙奈絵 梨谷 規江 打越 富美夫 河崎 泰子 大谷 啓介 堀内 隆志  
 中盛 元 川島 正樹 窪田 勲 中川 遼 金岡 恵子 大浦 瑞紀  
 前田 幸司 今井 敦史 橋 かおり

審判 各中学校顧問、外部講師、砺波市バスケットボール協会  
 南砺市バスケットボール協会、小矢部市バスケットボール協会

4 組み合わせ

第1試合	第2試合	第3試合	第4試合	第5試合
9:30	11:00	12:30	14:00	15:30

【男子トーナメント 23日(土)、24日(日)】

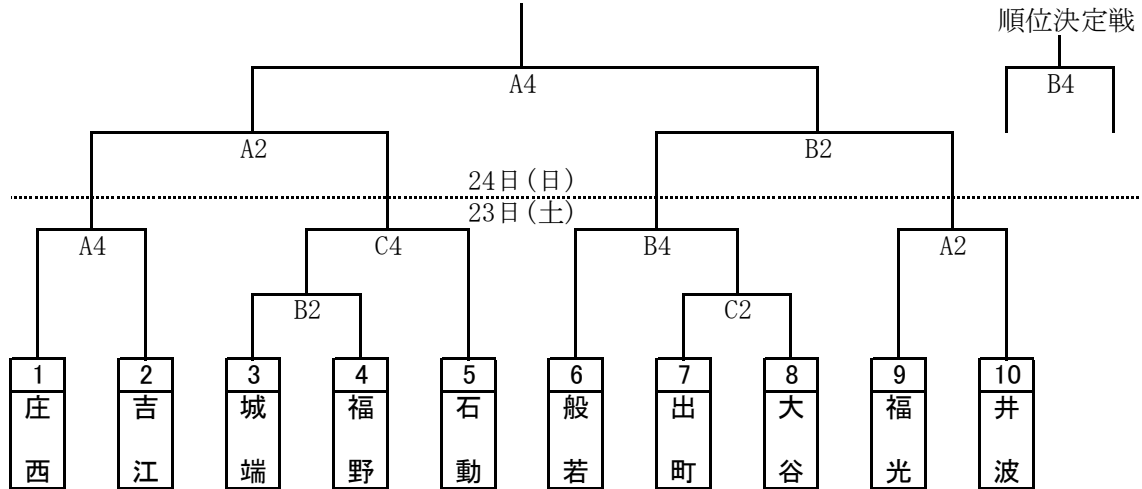

【女子 予選リーグ 23日(土)】

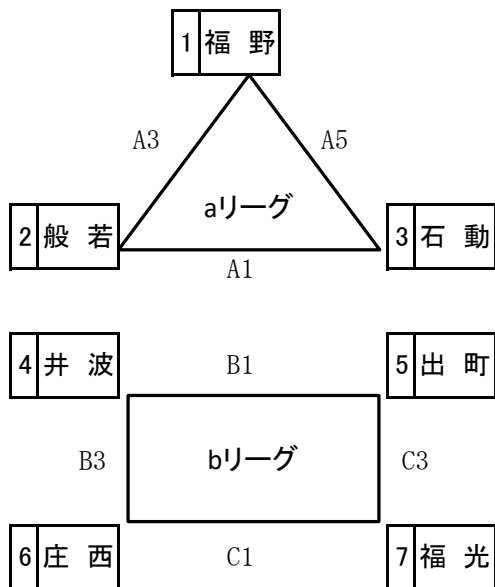

【女子 決勝トーナメント 24日(日)】

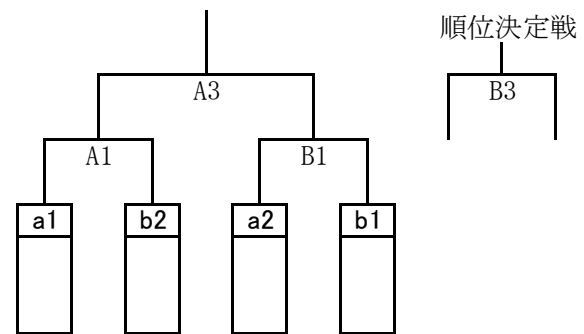

※女子予選リーグについて、勝敗数が同じ場合は次の方法で順位を決定する。  
 ① 当該チーム間の勝敗  
 ② 得失点差  
 ③ 総得点