

男子個人戦

男子50kg級 (第1試合場)

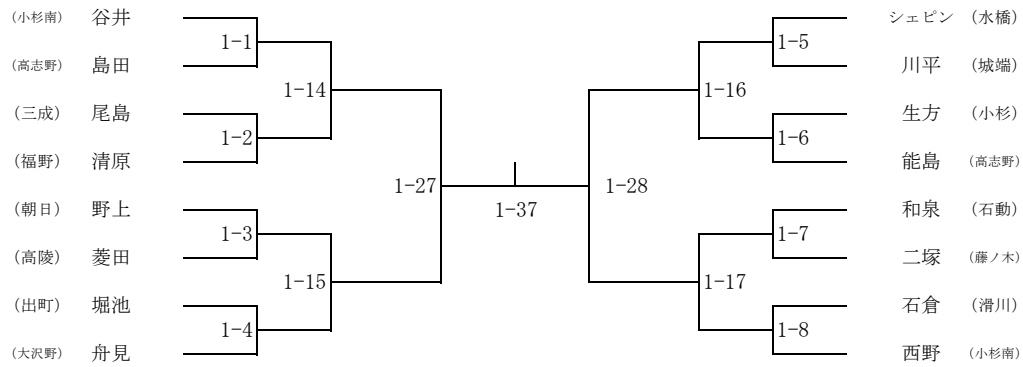

男子55kg級 (第2試合場)

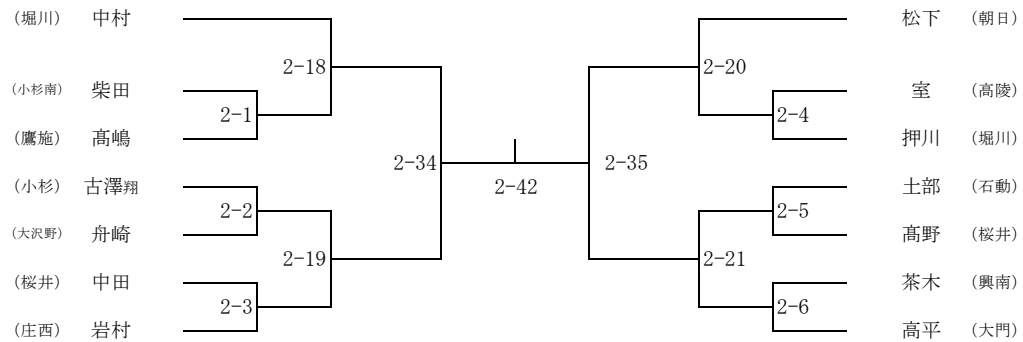

男子60kg級 (第3試合場)

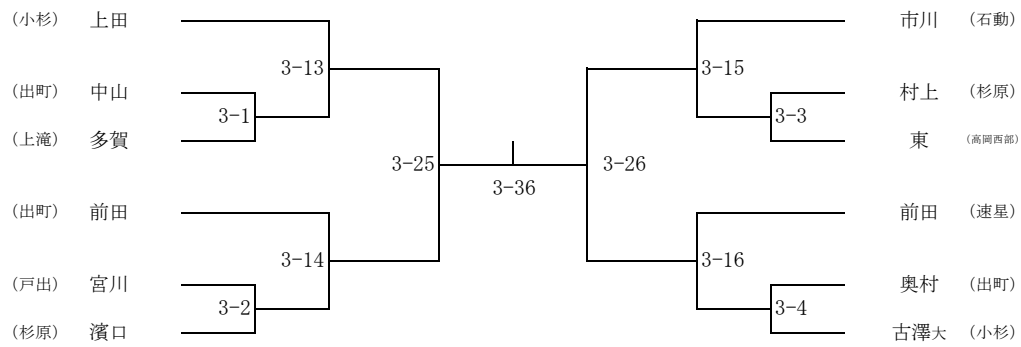

男子66kg級 (第3試合場)

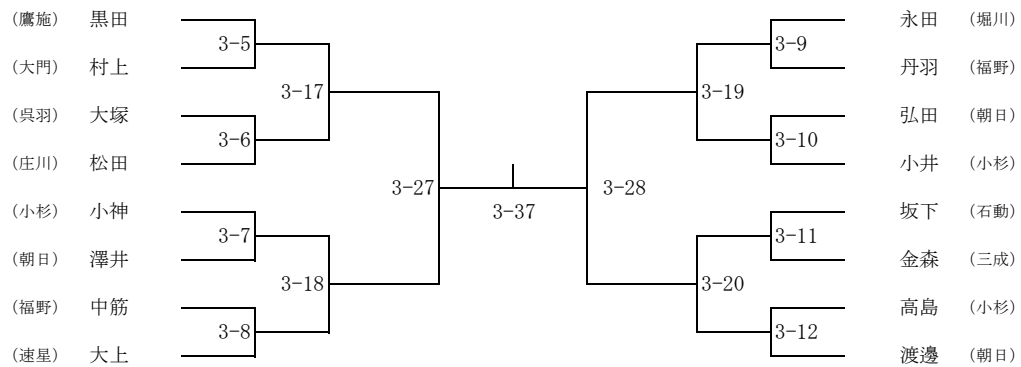

男子 73kg 級 (第 2 試合場)

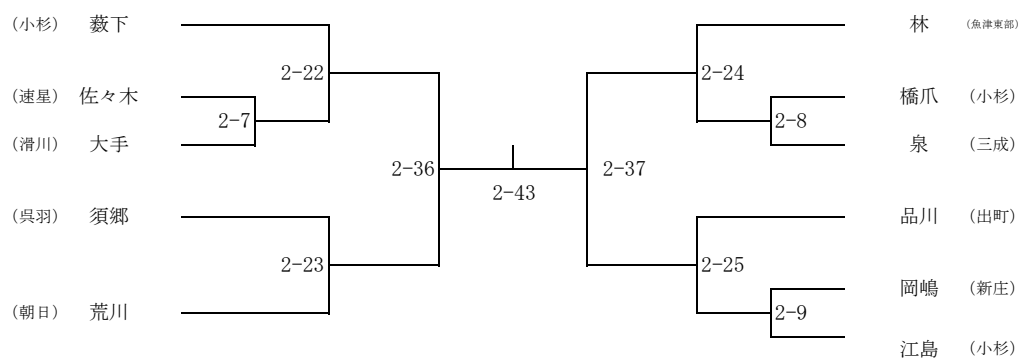

男子 81kg 級 (第 1 試合場)

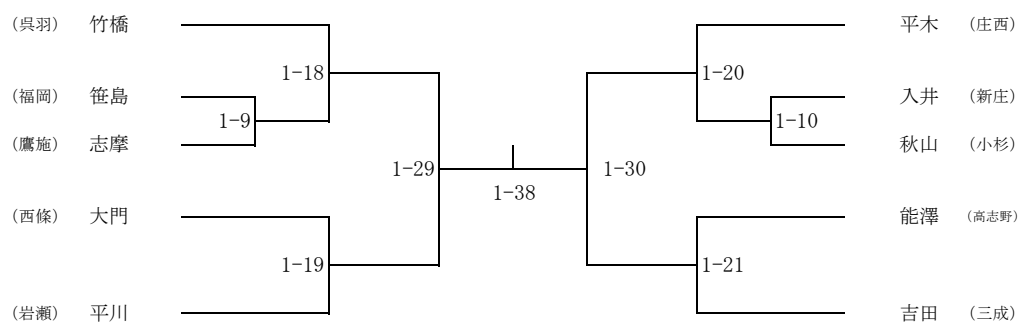

男子 90kg 級 (第 3 試合場)

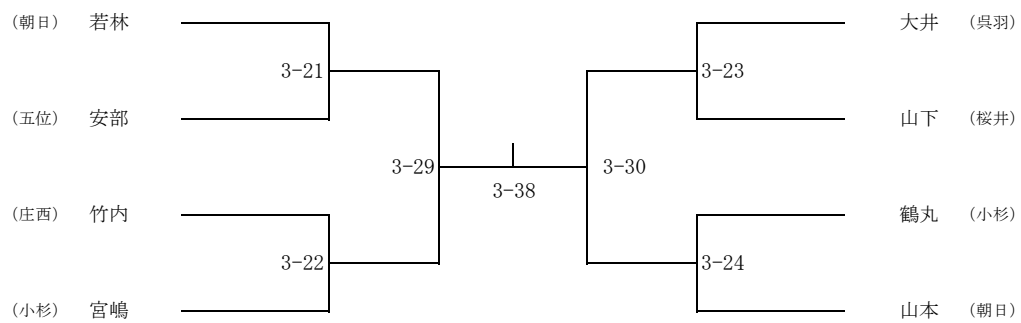

男子 90kg 超級 (第 1 試合場)

